

ATMOS MARQUETERIE

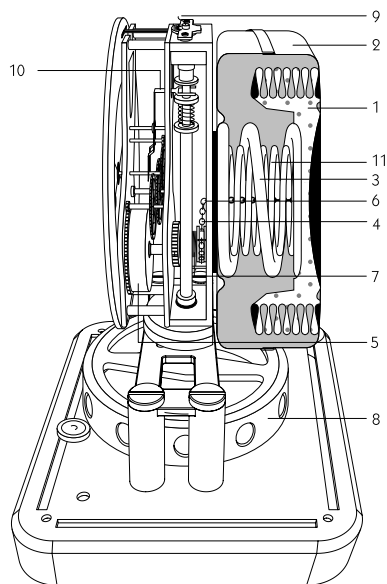

- | | |
|------------------------------------|-----------------------------------|
| 1. Расширительная камера | 7. Возвратная пружина |
| 2. Крышка из латуни | 8. Баланс |
| 3. Спиральная пружина (противовес) | 9. Проволока из сплава Elinvar® * |
| 4. Цепочка | 10. Анкерный механизм |
| 5. Пружина барабана | 11. Заводная пружина |
| 6. Шкив | |

* торговая марка Elinvar не является собственностью Jaeger-LeCoultre.

Введение

Поздравляем Вас с приобретением часов Atmos Marqueterie и благодарим за оказанное нам доверие.

Им не нужны ни элементы питания, ни электричество, ни подзавод, они просто идут в ногу со временем с 1928 года.

Как и часы-регуляторы прошлых столетий, модель Atmos Marqueterie имеет два циферблата, один – для часов, другой – для минут. Выполненные в классическом или футуристическом стиле, они приоткроют для Вас дверь в вечность.

Ознакомьтесь, пожалуйста, с инструкцией по эксплуатации. Желаем Вам приятных мгновений с настольными часами Jaeger-LeCoultre.

Практически вечный часовой механизм

Леонардо да Винчи доказал, что, согласно законам физики, вечный двигатель невозможен. Но чтобы остановить упорных исследователей, нужны более серьезные аргументы. Одним из тех, кто продолжил поиск, был инженер из Невшателя Жан-Леон Реттер (Jean-Léon Reutter), в 1928 году задумавший совершенно революционные часы, которые должны были получать энергию за счет колебаний температуры. Потребовалось еще несколько лет исследований, проведенных нашей Мануфактурой, чтобы воплотить эту идею на практике и запатентовать ее. Результат весьма напоминал вечный двигатель. Так появились настольные часы Atmos.

Принцип их работы ошеломляюще прост. В герметично закрытой капсуле находится смесь газов, которая расширяется при повышении температуры и сжимается при ее понижении. Соединенная с приводной пружиной часов капсула деформируется наподобие мехов аккордеона, непрерывно заводя часовой механизм. При температуре 15–30 градусов Цельсия достаточно колебания температуры на один градус, чтобы обеспечить часам запас хода приблизительно на два дня.

Часы Atmos сконструированы так, чтобы энергии завода оказывалось минимально возможное сопротивление. Баланс часов Atmos совершает медленные движения, их легкие работают в безупречной гармонии с колебаниями температуры, а сердце бьется в спокойном ритме 2 удара в минуту, то есть в 60 раз реже, чем у традиционных настольных часов, в 240 раз медленнее, чем у наручных часов, и в 1 966 000 раз медленнее, чем у кварцевых часов. Чтобы оценить сложность передачи столь малой энергии, представьте, что 60 миллионов настольных часов Atmos вместе потребляли бы энергии не больше, чем электрическая лампочка мощностью 15 ватт.

Все компоненты настольных часов Atmos обладают потрясающей точностью и надежностью, кроме того, они работают практически без износа. Таким образом, часы отличаются долговечностью, которая теоретически достигает 600 лет. Из-за сильной загрязненности воздуха в современном мире мы рекомендуем регулярно выполнять проверку и обслуживание часов.

Настольные часы Atmos примиряют любителей технического совершенства и тех, для кого важнее всего строгость форм и смелые ремесленные решения. В этом отношении ничего не изменилось. Ни одни часы Atmos не могут избежать пяти недель проверок и окончательных регулировок, завершающих работу часовщиков компании Jaeger-LeCoultre.

Результат уникальной часовой технологии – настольные часы Atmos – отмечают время многих государственных деятелей и правителей, поскольку в Швейцарии, стране, которая с точки зрения совершенства выпускаемых в ней часов, является единственной в мире, существует традиция преподносить в подарок гостям Мануфактуры этот шедевр швейцарского часового искусства. Так, за прошедшие десятилетия эти часы были вручены Дж. Ф. Кеннеди, Уинстону Черчиллю, генералу де Голлю и Чарли Чаплину.

Единственные в мире. Atmos – настольные часы, идущие в ногу со временем.

Источник их энергии – колебания температуры. Их баланс будет колебаться, пока светит солнце.

Повышение температуры приводит к расширению смеси газов, заключенной в расширительной камере, которая сжимает заводную пружину. В случае падения температуры происходит обратный процесс. Газ сжимается, и пружина вытягивается. Этого неуловимого возвратно-поступательного движения достаточно для завода часов Atmos.

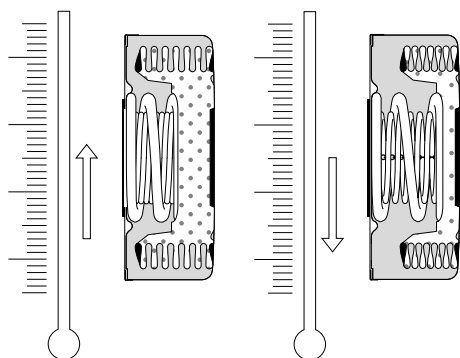

Без батареек, без электричества, без подзавода.
Точные и бесшумные.

Лунный календарь примерно на 4000 лет

Никакой другой механизм для измерения времени не подходит в большей степени для точного отображения движения луны по небосводу, чем эти часы, живущие в ритме вращения земли, луны и космоса. Лишь некоторые часы модельного ряда Atmos оснащены функцией «Лунный календарь».

Классические кварцевые часы с индикацией фаз луны безупречно точны в течение двух или трех лет. Самые совершенные из механических часов – а Jaeger-LeCoultre лидирует в этой области – уходят на один день за 122 года. Настольные же часы Atmos сконструированы так, чтобы показывать фазы Луны с исключительной точностью в течение более чем 4000 лет.

Фазы луны, отображаемые настольными часами Atmos, соответствуют реальному ходу луны, так называемому синодическому обращению, то есть времени, протекающему между двумя полнолуниями.

Чтобы Луна, видимая с Земли, заняла то же положение относительно Солнца, ей требуется пройти дополнительный путь по орбите. Поэтому лунные месяцы длятся немного дольше, чем сидерическое обращение, то есть в среднем 29 дней, 12 часов, 44 минуты и 2,8 секунды (т. е. 29,530588 дня). Но система зубчатых колес Ваших настольных часов Atmos настолько точна, что они совершают полный оборот за 29,530568 дней, откуда и возникает ничтожная разница, приводящая к отклонению показаний на один день за 3821 год.

Меры предосторожности при эксплуатации и транспортировке

Настольные часы Atmos Marqueterie – это высокоточный прибор, изготовленный с применением технологий, которыми владеют только часовые мастера компании Jaeger-LeCoultre. Энергия, необходимая для работы этих часов, предельно мала, поэтому нужно устанавливать часы Atmos на очень устойчивую горизонтальную поверхность (комод, столик и т. д.), чтобы обеспечить наилучшие условия работы. После включения часы не следует перемещать: очистку корпуса и основания следует выполнять без перемещения часов.

Если Вам предстоит переместить часы Atmos, не забудьте предварительно заблокировать их баланс. Нажмите кнопку, расположенную внизу на лицевой стороне инкрустированного корпуса – створки приоткроются. Однократное нажатие – промежуточное положение створок. При повторном нажатии кнопки створки полностью открываются (положение сервисного обслуживания). Затем откройте стеклянный корпус (см. раздел «Открытие корпуса») и переместите рычаг блокировки баланса вправо до упора.



Рис. 1

Рис. 2

Выполняйте блокировку в момент, когда баланс остановится, перед тем как начать движение в обратном направлении.

Заблокировав баланс, сначала закройте стеклянный корпус, затем осторожно створки инкрустированного корпуса до их полного закрытия.

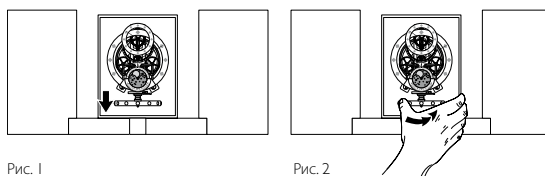
Для транспортировки часов или отправки их по почте или через службы доставки рекомендуем использовать полную заводскую упаковку. В случае потери компонентов этой упаковки обратитесь к официальному представителю компании Jaeger-LeCoultre для предоставления новых компонентов.



Рис. 3

Эксплуатация часов Atmos Marqueterie

Для пуска часов Atmos Marqueterie выполните следующие действия:

Блокировка и освобождение баланса

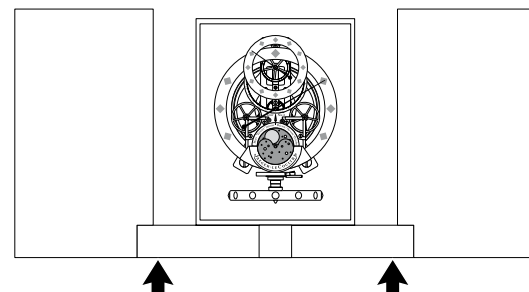
Баланс настольных часов Atmos Marqueterie подвешен на очень тонкой проволоке. Его обязательно следует заблокировать перед любыми перемещениями, даже при перемещении по квартире, а также перед осуществлением регулировки. Система блокировки представляет собой рычаг блокировки, который следует поворачивать только после установки точного времени (см. раздел «Установка времени»).

Функционирование рычага блокировки описано в разделе «Меры предосторожности при эксплуатации и транспортировке».

Выравнивание часов

Для правильной работы основание настольных часов Atmos Marqueterie должно находиться в строго горизонтальном положении. Чтобы Вы могли выровнять часы, они снабжены пузырьковым уровнем, расположенным в задней части корпуса.

Чтобы гарантировать правильность хода часов, пузырек должен находиться точно по центру уровня. Настольные часы Atmos Marqueterie снабжены четырьмя регулируемыми опорами (рис. 4). Установив часы в окончательно выбранном месте, Вы можете выровнять их, заворачивая или отворачивая каждую из регулируемых опор.



Рис. 4

Открытие корпуса

Настольные часы Atmos Marqueterie спереди имеют остекленную дверцу, которую можно открыть, нажав вниз кнопку дверцы и потянув дверцу на себя. Чтобы снять ее, потяните вверх.

Не наклоняйте дверцу слишком сильно, если она еще не вышла из желобка в основании, чтобы избежать повреждения нижней части стекла.

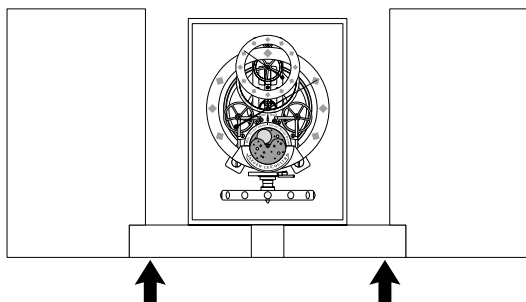

Рис. 5

Установка времени

Чтобы установить время на Ваших часах Atmos, пальцем переместите минутную стрелку вперед (рис. 6).

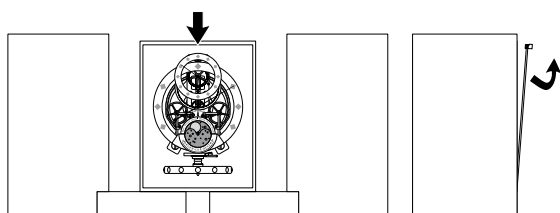

Рис. 6

Внимание!

- Никогда не прикасайтесь к часовой стрелке.
- Ни в коем случае не вращайте минутную стрелку против хода часов.
- Никогда не устанавливайте время, не заблокировав предварительно баланс.

Установка показаний месяца и фазы Луны

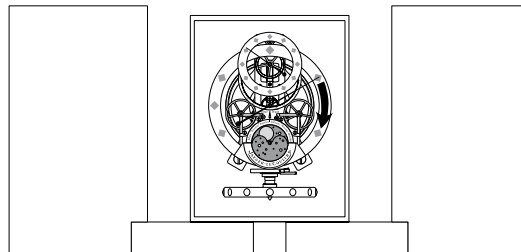
Ниже приведены дополнительные указания, относящиеся к функциям индикации фаз Луны, для настройки которых предназначен инструмент, поставленный вместе с часами. Прежде чем включать часы Atmos Marqueterie, необходимо настроить показания месяца, а затем фазы Луны. В первую очередь настройте положение диска месяцев. Для этого вставьте инструмент для регулировки, приложенный к часам, в специально предусмотренное отверстие (а) по центру индикатора фаз Луны. Поверните инструмент против часовой стрелки до индикации нужного месяца. Помните, что индикация месяца по центру напротив стрелки 24 ч/месяц, соответствует 15-ому числу. Речь идет о приблизительной настройке положения диска месяцев на начало, середину или конец месяца. Для точной настройки Вам придется подождать начала следующего месяца.

Чтобы настроить положение диска фаз Луны, вооружитесь Лунным календарем (Лунный календарь до 2013 см. в инструкции по эксплуатации) и выберите день полнолуния для выполнения точной настройки. Вставьте инструмент для регулировки по центру диска фаз Луны (b) и поворачивайте по часовой стрелке до установки Луны точно по центру.



Рис. 7

Пуск

Освободите баланс при помощи рычага блокировки в передней части часов под циферблатом. Легким нажатием опустите рычаг и одновременно переместите его влево. Старайтесь при этом не прикасаться к балансу. Освобожденный баланс начнет медленные колебательные движения.

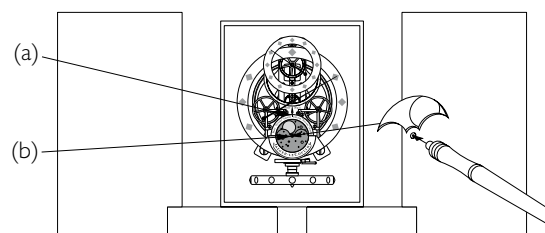

Рис. 8

Если баланс остается неподвижным:

- проверьте уровень;
- если пузырек находится точно по центру уровня, осторожно поверните баланс вручную на пол-оборота и отпустите. После того как баланс начнет нормально двигаться, установите дверцу на место.

Важно! Никогда не перемещайте настольные часы Atmos, не заблокировав предварительно баланс (см. раздел «Блокировка и освобождение баланса»).

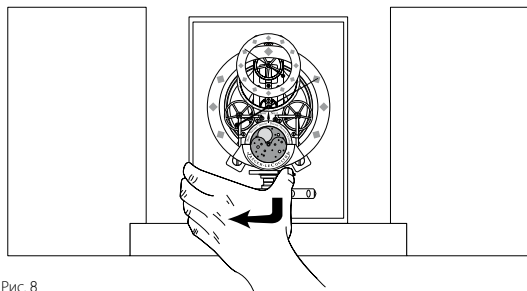
Коррекция хода часов

Ваши часы Atmos отрегулированы на Мануфактуре Jaeger-LeCoultre, расположенной на высоте 1000 метров посреди швейцарских гор Юра. Если примерно после месяца работы часов Вы заметите, что часы немного спешат или отстают (для полной стабилизации баланса часов они должны проработать месяц), Вы можете скорректировать их ход с помощью рычага регулировки, находящегося в верхней части часового механизма.

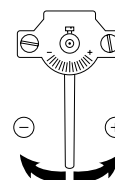

В таблице ниже указано, на сколько делений следует переместить рычаг регулировки в зависимости от того, на сколько минут отстают или спешат часы. В соответствии с данными в таблице, если часы спешат, переместите рычаг влево, к знаку «-»; если часы отстают, переместите рычаг вправо, к знаку «+».

Спустя 1 месяц часы спешат или отстают		
	Минуты в месяц	Коррекция перемещением рычага регулировки на
Спешат	+2,5 мин	1/2
	+5 мин	1
	+7,5 мин	1,5
	+10 мин	2
	+15 мин	3
	+20 мин	4
Отстают	-2,5 мин	1/2
	-5 мин	1
	-7,5 мин	1,5
	-10 мин	2
	-15 мин	3
	-20 мин	4

После включения старайтесь не трогать часы Atmos. Они будут работать без какого-либо вмешательства с Вашей стороны, потому что Atmos – это часы, идущие в ногу со временем.

Международная гарантия

Приведенная ниже международная гарантия относится к продукции марки Jaeger-LeCoultre, проданной или предъявленной для осуществления гарантийного ремонта во всех странах, кроме Соединенных Штатов Америки и Канады (для этих двух стран см. Ограниченную гарантию).

Международная гарантия изготовителя распространяется только на продукцию марки Jaeger-LeCoultre, приобретенную у официального дилера Jaeger-LeCoultre. Работа по обслуживанию и ремонту должна производиться исключительно официальным дилером Jaeger-LeCoultre или Центром Технического Обслуживания Jaeger-LeCoultre. При несоблюдении этих условий никакие требования по гарантии не принимаются. Компания Jaeger-LeCoultre и ее представители готовы предоставить Вам список официальных дилеров Jaeger-LeCoultre в разных странах мирах.

Часы Atmos Jaeger-LeCoultre

Условия международной гарантии Jaeger-LeCoultre

Следующие положения международной гарантии Jaeger-LeCoultre относятся к часам Atmos, проданным или предъявленным для осуществления гарантийного ремонта во всех странах, кроме Соединенных Штатов Америки и Канады (для этих двух стран см. Ограниченную гарантию).

На Ваши часы Atmos Jaeger-LeCoultre распространяется гарантия от любого дефекта изготовления сроком три года от даты покупки на приведенных ниже условиях.

Любые часы, признанные неисправными вследствие дефекта изготовления, должным образом зафиксированного нашей технической службой, по решению компании Jaeger-LeCoultre будут бесплатно отремонтированы или заменены.

Международная гарантия Jaeger-LeCoultre действительна, только если приложенный к данной брошюре сертификат правильно заполнен, и в нем поставлена дата, печать и подпись официального дилера Jaeger-LeCoultre, который продал Вам часы Atmos.

Международная гарантия Jaeger-LeCoultre не распространяется на дефекты, вызванные авариями, неправильными обращением или эксплуатацией (удары, следы от ударов, раздавливание, избыточные температуры, мощные магнитные поля), модификациями или ремонтом, выполненным без согласия производителя, а также естественным износом и старением.

Часы Atmos не требуют элемента питания, электрического тока и завода. Они точны и бесшумны, но чувствительны, поскольку энергия, необходимая для их работы, крайне мала.

Чтобы обеспечить правильную работу, установите часы Atmos на очень устойчивое горизонтальное основание (комод, столик, камин и т. д.). Мы рекомендуем держать часы Atmos вдали от любых магнитных полей (компьютера, телевизора и т. д.), так как они могут нарушить их работу.

После запуска их не следует перемещать. Если Вам предстоит переместить часы Atmos, не забудьте предварительно заблокировать их баланс (эта операция должна выполняться в момент остановки баланса перед началом движения в обратном направлении).

Для обеспечения правильной эксплуатации часов Atmos, особенно прежде чем запускать или перемещать их, внимательно ознакомьтесь с прилагающимся руководством по эксплуатации.

В качестве потребителя Вы можете иметь и другие права, вытекающие из национального законодательства о защите прав потребителей; данная гарантия не отменяет этих прав.

Отдел обслуживания клиентов Jaeger-LeCoultre

Часы Atmos отличаются большим сроком службы. Они работают практически без износа и не требуют никакого особого ухода или смазки. Может потребоваться только их очистка вследствие загрязнения воздуха. Если ваши часы Atmos нуждаются в проверке или ремонте, отправьте их вместе с гарантийным сертификатом, дилеру Jaeger-LeCoultre, который вам их продал.

Кроме того, вы можете отправить их в один из перечисленных в конце данной брошюры Центров Технического Обслуживания Jaeger-LeCoultre или одному из дилеров Jaeger-LeCoultre, адрес которого вы можете найти в списке, представленном на интернет-сайте www.jaeger-lecoultre.com.

В наших официальных Центрах технического обслуживания работают часовые мастера, прошедшие подготовку на Мануфактуре Jaeger-LeCoultre. Они располагают мастерскими, инструментами и деталями, необходимыми для ремонта и обслуживания часов Jaeger-LeCoultre.

В некоторых случаях, а именно для установки необходимого оборудования или специальных принадлежностей, Центры Технического Обслуживания могут направить ваши часы Atmos на Мануфактуру Jaeger-LeCoultre в Швейцарию для осуществления необходимых работ.

В случае, если Вы находитесь в стране, которая не указана в наших списках, обращайтесь прямо на Мануфактуру Jaeger-LeCoultre, Швейцария, Rue de la Golisse 8, 1347 Le Sentier, телефон +41 21 845 02 02, факс +41 21 845 05 50, где Вам подскажут порядок необходимых действий. Кроме того, приглашаем Вас посетить на интернет-сайт www.jaeger-lecoultre.com, где Вы можете ознакомиться с обновленными списками официальных Центров технического обслуживания Jaeger-LeCoultre.

После получения часов нам потребуется 6 - 8 недель, чтобы проверить или отремонтировать их, поскольку минимальный срок их проверки, как и в случае новых часов Atmos, составляет 5 недель.

Limited Warranty

The following Limited Warranty applies to Jaeger-LeCoultre products sold or presented for warranty repairs in the United States of America and Canada only.

The manufacturer's Limited Warranty applies only to Jaeger-LeCoultre products purchased from authorised Jaeger-LeCoultre retailers. In addition, all maintenance and repair works must be carried out either by an authorised Jaeger-LeCoultre retailer or by an official Jaeger-LeCoultre Service Centre. If these conditions are not met, the manufacturer's Limited Warranty does not apply. For a list of authorised Jaeger-LeCoultre retailers worldwide, please contact Jaeger-LeCoultre or its Distributors.

The Jaeger-LeCoultre Atmos clocks

The terms and conditions of the Jaeger-LeCoultre Limited Warranty

The following terms and conditions of Jaeger-LeCoultre Limited Warranty apply only to Atmos clocks sold or presented for warranty repairs in the United State of America and Canada.

Your Jaeger-LeCoultre Atmos clock is guaranteed against all manufacturing defects for three years from the date of purchase, subject to the following conditions.

Any part found by our technical services to be defective as a result of a manufacturing defect will be, at the sole discretion of Jaeger-LeCoultre, repaired or replaced free of charge.

The Jaeger-LeCoultre Limited Warranty is valid only if the warranty certificate enclosed with this booklet has been duly completed, dated, stamped and signed by the authorised Jaeger-LeCoultre retailer who sold your Atmos clock.

This Limited Warranty does not cover defects resulting from accidents, mishandling, incorrect or abusive use (for example, knocks, dents, crushing, excessive temperatures, powerful magnetic fields), unauthorised alteration or repair or the consequences of normal wear and ageing.

The Atmos clock operates without batteries, electricity or winding. It is accurate and silent but very sensitive, as it requires only an extremely low amount of energy to operate.

To ensure that your Atmos clock functions properly, you must place it on an absolutely stable horizontal surface (chest of drawers, console table, mantelpiece, etc). We advise you to keep your Atmos clock away from any magnetic fields (computer, television, etc), as these may interfere with its functioning.

The Atmos clock must not be moved once it has been started. Should you have to transport your Atmos clock, do not forget to lock the balance beforehand (this operation must be carried out just when the balance stops and before it starts moving in the opposite direction).

In order to use your Atmos clock correctly, please refer carefully to the attached instructions, in particular before starting the clock or transporting it.

Except insofar as prohibited by applicable law, this limited warranty shall be the exclusive manufacturer warranty. Neither this limited warranty nor any other warranties, whether express or implied, including, but not limited to, any implied warranty of merchantability or of fitness for any particular purpose, shall extend beyond the period of three years from the date of purchase.

The liability of Jaeger-LeCoultre is limited solely and exclusively to repair or replacement under the terms and conditions stated herein. Jaeger-LeCoultre shall not be liable, by virtue of this limited warranty or otherwise, for any loss or damage arising out of the use of or inability to use this Atmos clock nor for any incidental or consequential damages relating in any way to this clock. Some States, Provinces and Territories do not allow limitations on how long an implied warranty lasts, or the exclusion or limitation of incidental or consequential damages so the above limitations or exclusions may not apply to you.

This limited warranty grants you specific legal rights, in addition to which you may have other legal rights which vary from one Country, State, Province or Territory to another.

Customer service at Jaeger-LeCoultre

The characteristic feature of the Atmos clock is its long operating life. It functions with virtually no wear and requires no particular maintenance or lubrication. It may, however, need cleaning, because of air pollution. Should your Atmos clock need servicing or repairs, please send it, together with its warranty certificate, to the authorised Jaeger-LeCoultre retailer who sold it to you.

Alternatively, you may send it to one of the official Jaeger-LeCoultre Service Centres listed at the end of this booklet, or to any authorised Jaeger-LeCoultre retailer of which a list is available on the «www.jaeger-lecoultre.com» website.

Our official Service Centres employ watchmakers trained at the Jaeger-LeCoultre Manufacture and possess the tools and parts necessary to repair and maintain all Jaeger-LeCoultre watches and clocks.

In certain cases, especially for operations requiring special tools and parts, the Service Centres will send your Atmos to the Jaeger-LeCoultre Manufacture in Switzerland to have the necessary work carried out.

In any case or if you live in a country which is not indicated in our lists, please do not hesitate to contact directly Manufacture Jaeger-LeCoultre, Switzerland, Rue de la Golisse 8, 1347 Le Sentier; telephone +41 21 845 02 02, fax +41 21 845 05 50, which will inform you of the procedure to follow. We also invite you to visit our website «www.jaeger-lecoultre.com» for an updated list of official Jaeger-LeCoultre Service Centres.

We will need to keep your Atmos clock for between 6 and 8 weeks, for servicing or repair. This includes the same 5 week testing and inspection procedure that new Atmos clocks undergo before they are offered for sale.